

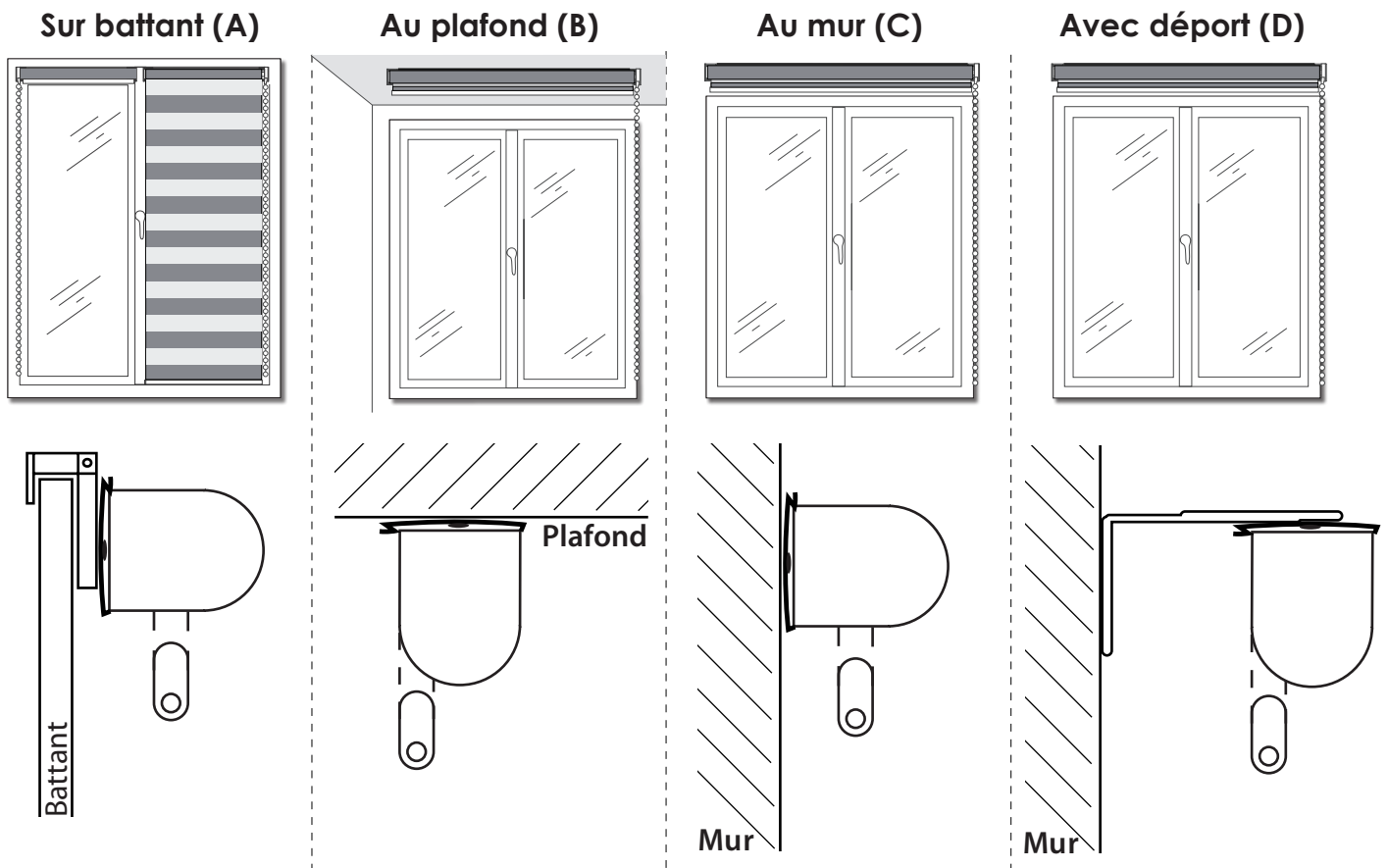

Notice de pose :

Store enrouleur Jour-Nuit motorisé SmartView (sans fil)

Pour commencer, reportez-vous au type de pose correspondant au store que vous avez commandé :



A - Pose sur battant (fixations sans perçage)

1 - Positionnez et ajustez les fixations en plastique sur votre battant.

2 - Une fois ajustée, serrez la vis se trouvant sur la fixation plastique.

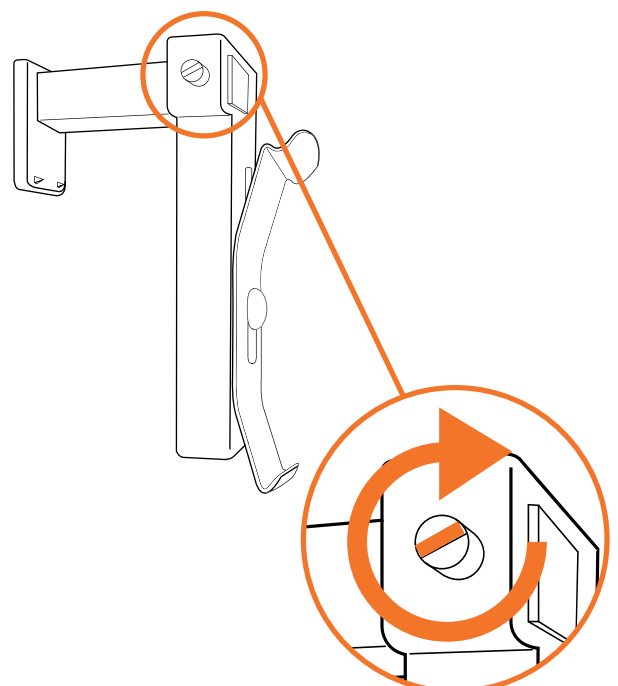
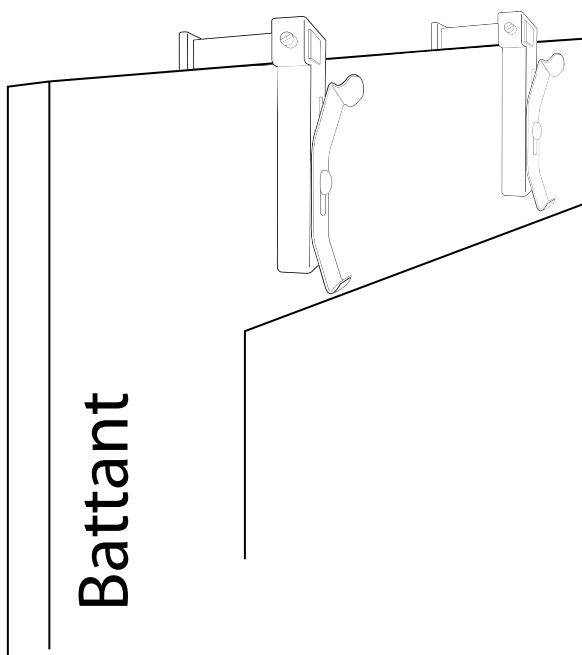



Notice de pose :

Store enrouleur Jour-Nuit motorisé SmartView (sans fil)

- 3** - Fermez votre fenêtre puis amenez votre store sur les fixations en commençant par le bas du store puis clipsez-le par le haut :

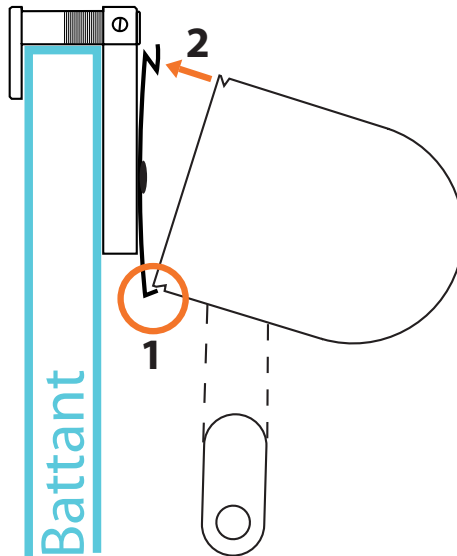

B - Pose plafond (fixations plafond)

- 1** - Positionnez votre store à l'emplacement souhaité puis tracez une ligne afin de pouvoir marquer les points de perçage.

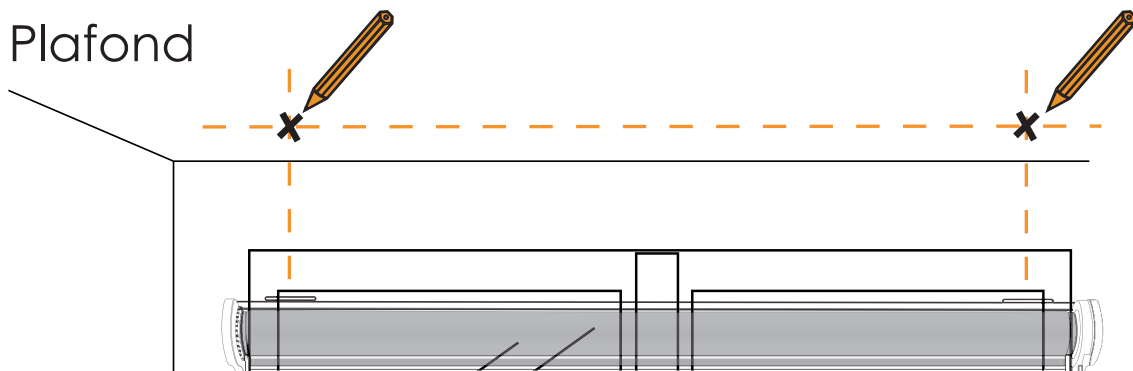

- 2** - Percez votre plafond en fonction des points de perçage.

- 3** - Vissez les fixations au plafond en positionnant la partie extérieure la plus large vers la fenêtre comme ceci :

- 4** - Amenez votre store sur ses fixations en commençant par l'avant du store puis clipsez-le par l'arrière :

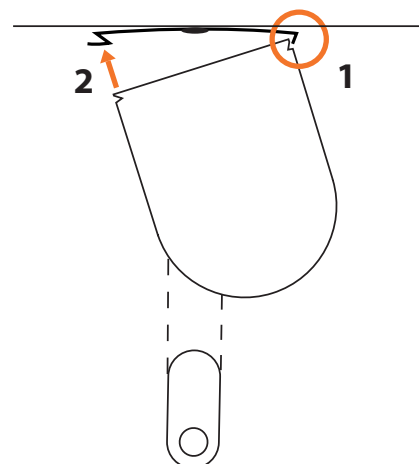
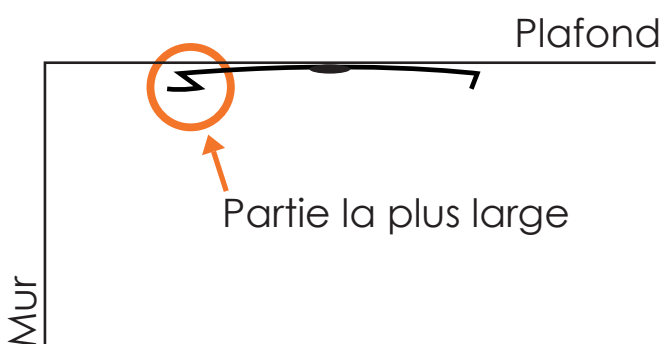



Notice de pose :

Store enrouleur Jour-Nuit motorisé SmartView (sans fil)

C - Pose murale classique (fixations murales)

1 - Positionnez votre store à l'emplacement souhaité puis tracez une ligne au dessus de celui-ci.

Conseil : Vérifiez l'horizontalité de votre store à l'aide d'un niveau.

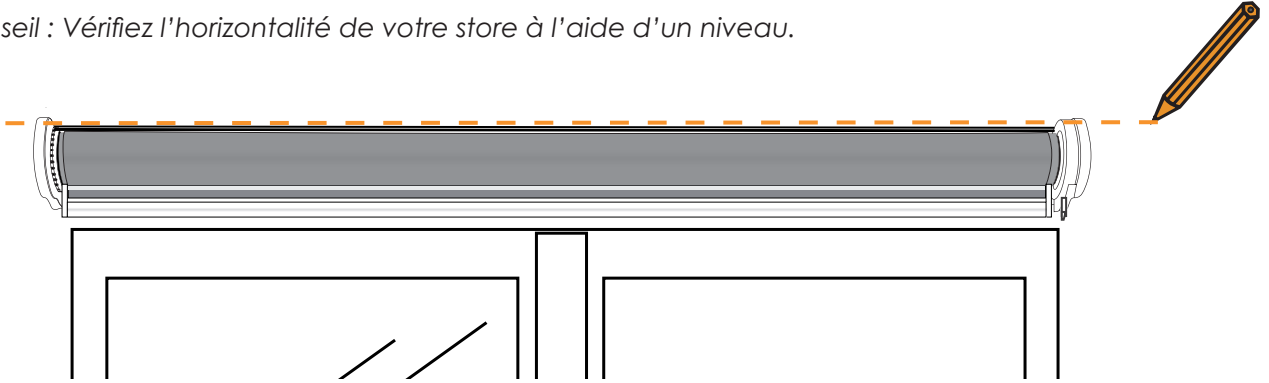

2 - Positionnez les fixations murales en fonction de la ligne tracée pour marquer les points de perçage.

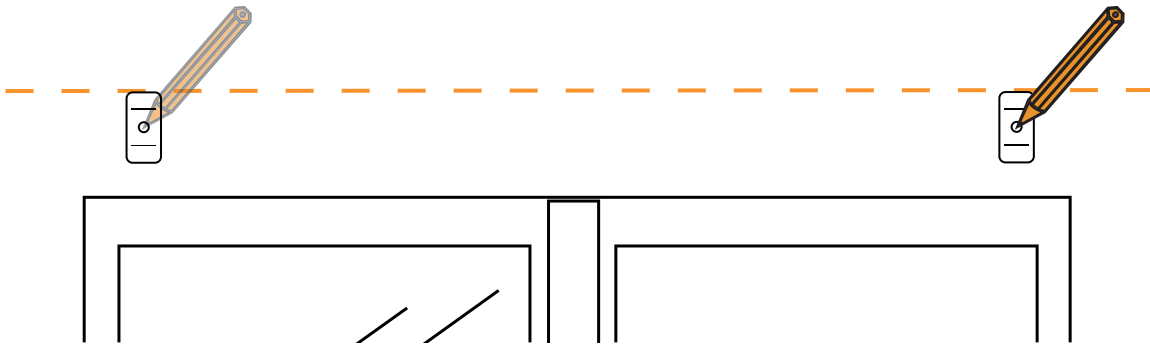

3 - Percez votre mur en fonction des points de perçage.

4 - Vissez les fixations sur le mur en positionnant la partie extérieure la plus large vers le haut comme ceci :

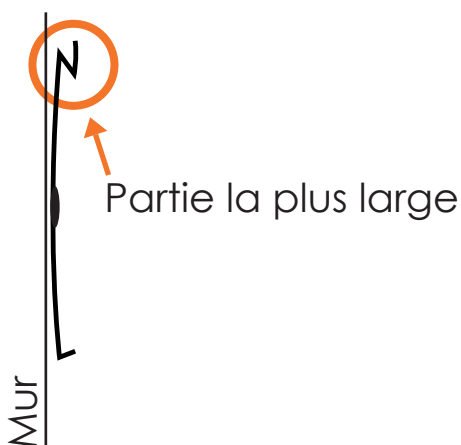

5 - Amenez votre store sur ses fixations en commençant par le bas du store puis clipsez-le par le haut :

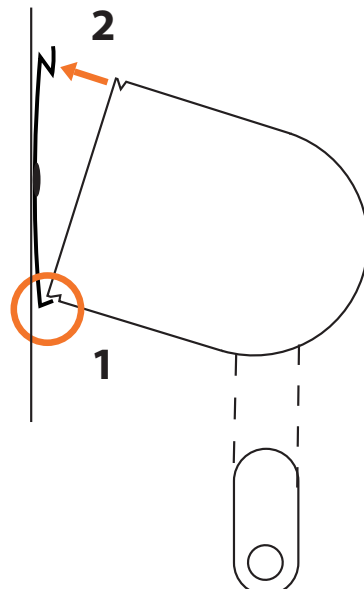



Notice de pose :

Store enrouleur Jour-Nuit motorisé SmartView (sans fil)

D - Pose murale déportée (équerres de déport)

1 - Positionnez votre store à l'emplacement souhaité puis tracez une ligne au dessus de celui-ci.

Conseil : Vérifiez l'horizontalité de votre store à l'aide d'un niveau.

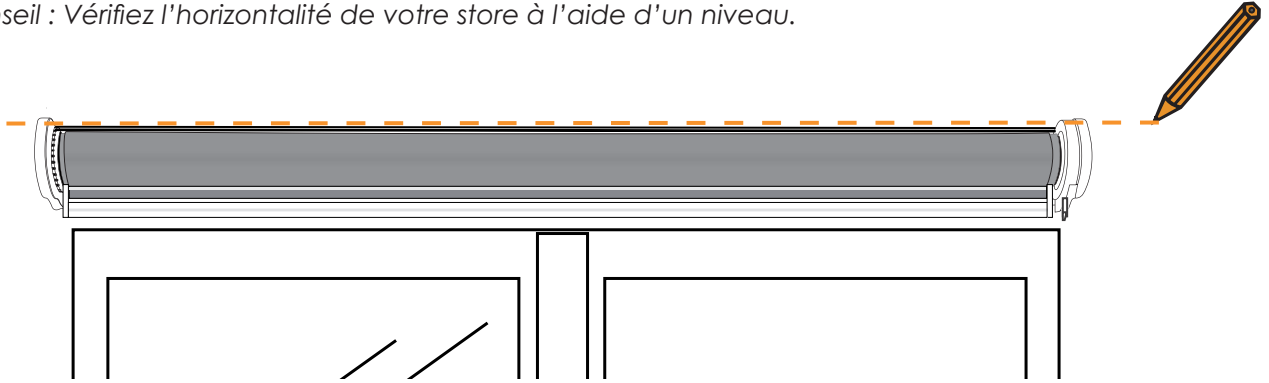

2 - Positionnez les équerres de fixation en fonction de la ligne tracée pour marquer les points de perçage.

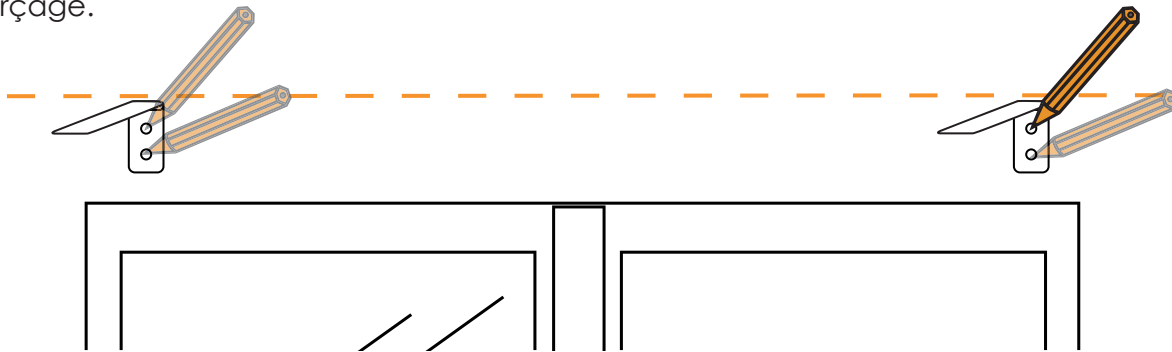

3 - Percez votre mur en fonction des points de perçage.

4 - Vissez les équerres sur le mur. Sur celles-ci, se trouvent la visse vous permettant de régler le déport de votre store ainsi que les fixations dont la partie extérieure la plus large doit être orientée vers la fenêtre.

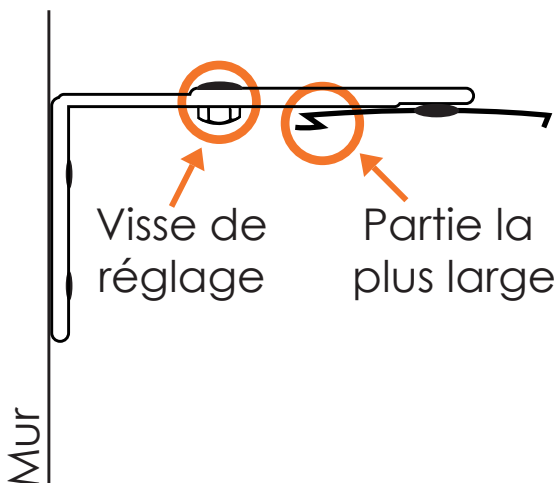

5 - Amenez votre store sur les fixations en commençant par l'avant du store puis clipsez-le par l'arrière :

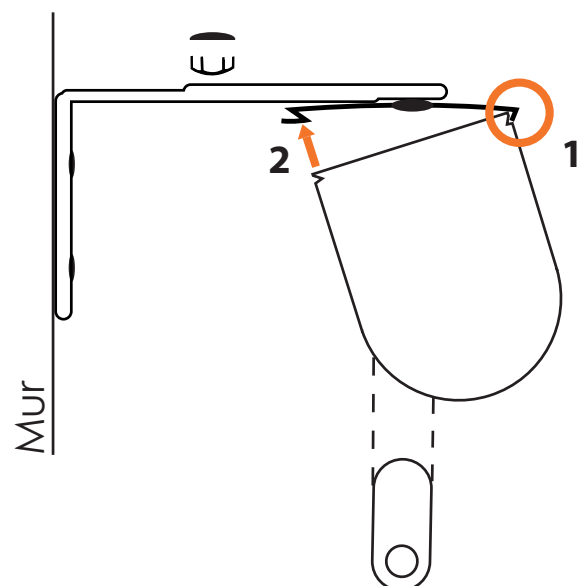



Notice de pose :

Store enrouleur Jour-Nuit motorisé SmartView (sans fil)

Mise en route et chargement du moteur

1 - Mettez le bouton situé sur le côté du rouleau du ou des stores sur « **ON** »

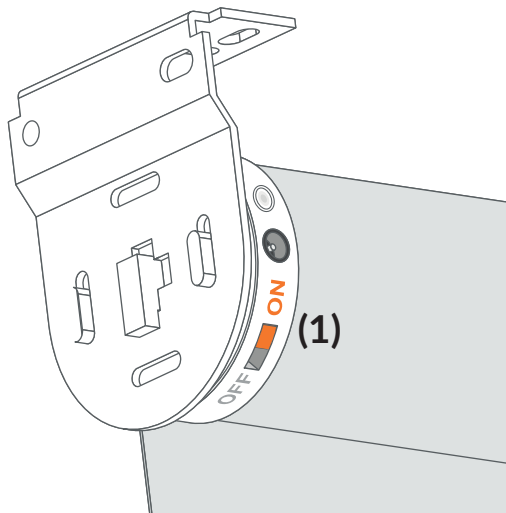

2 - Branchez le câble de charge (inclus) dans le port de charge du moteur et laissez-le se charger jusqu'à ce que le voyant sur la prise du chargeur devienne vert.

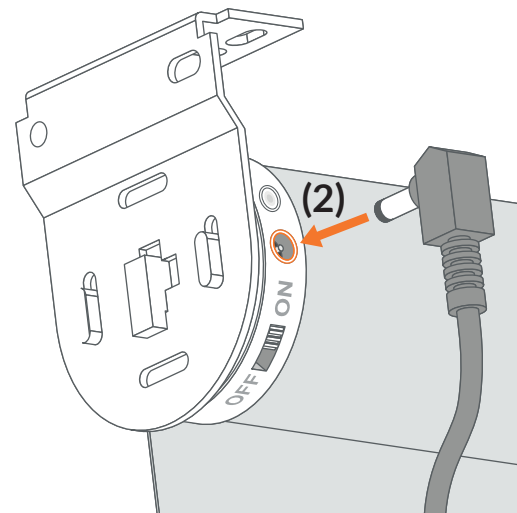

Vous pouvez ensuite faire fonctionner votre store motorisé sans fil à l'aide de l'application Tuiss SmartView ou à l'aide de la télécommande qui est proposée en option sur le formulaire produit.

Paramétrage du store via application

1 - Téléchargez l'application

Téléchargez l'application « Tuiss SmartView » sur votre boutique ou directement à l'aide du QR code ci-dessous.





Notice de pose :

Store enrouleur Jour-Nuit motorisé SmartView (sans fil)

2 - Connectez-vous ou créez un compte

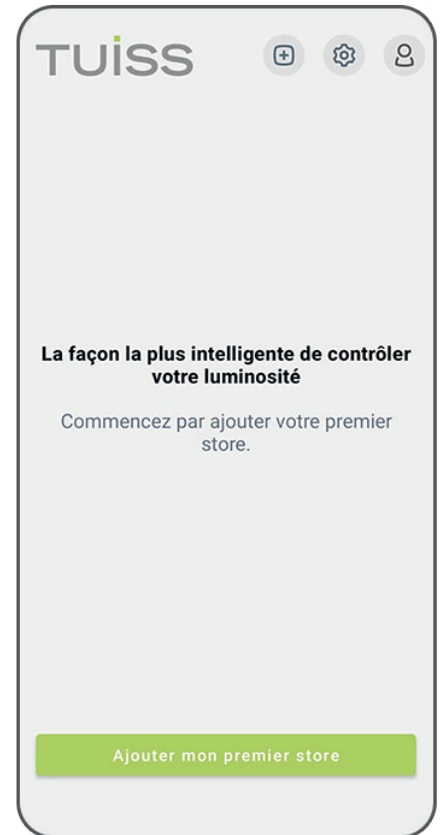
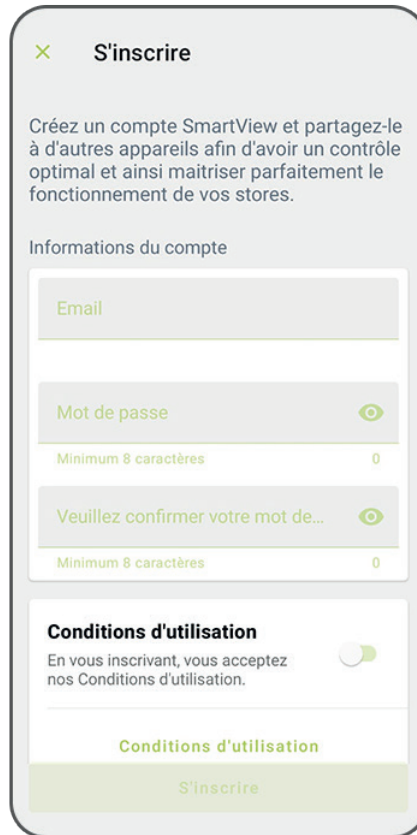

3 - Ajout du/des store(s)

Une fois dans l'application « Tuiss SmartView » :

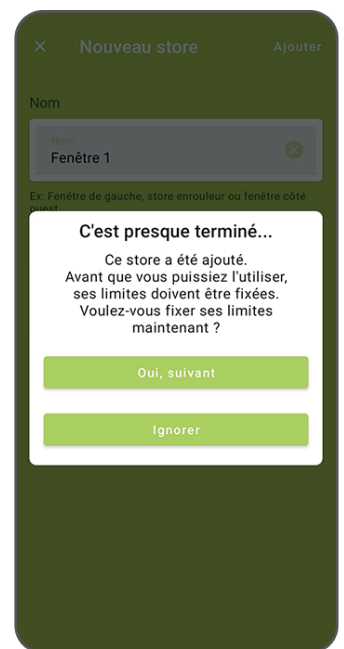
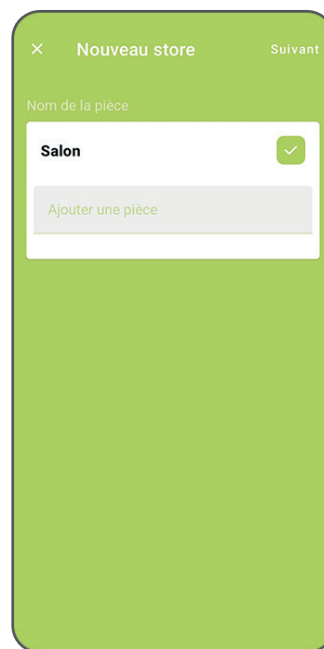
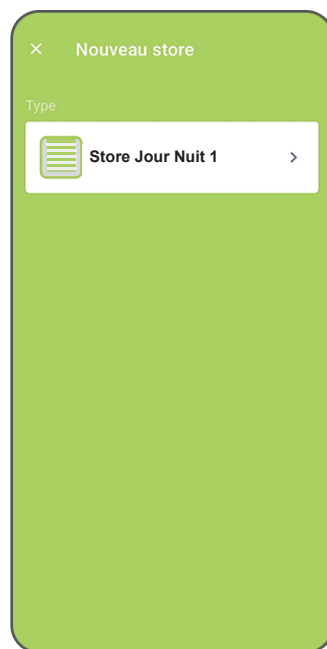

Cliquez sur « Ajouter un store » et scannez le QR code présent sur l'emballage de votre store ou sur sa barre de charge.

Validez le store sélectionné

Créez ou sélectionnez une pièce

Donnez un nom au store puis cliquez sur « ajouter » et fixez les limites haute et basse

Bon à savoir : Pour ajouter de nouveaux stores dans le futur, cliquez sur « paramètres » puis cliquez sur « ajouter un store ».

Astuce : Conservez une photo du code QR fourni afin de pouvoir vous y référer ultérieurement en cas de besoin.



Notice de pose :

Store enrouleur Jour-Nuit motorisé SmartView (sans fil)

4 - Réglage des fins de courses

Cette étape permet de régler les limites haute et basse du store.

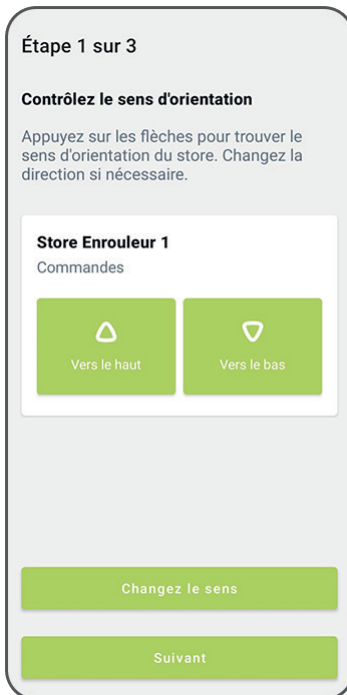

Vérifiez le sens de la rotation et modifiez-le si besoin.

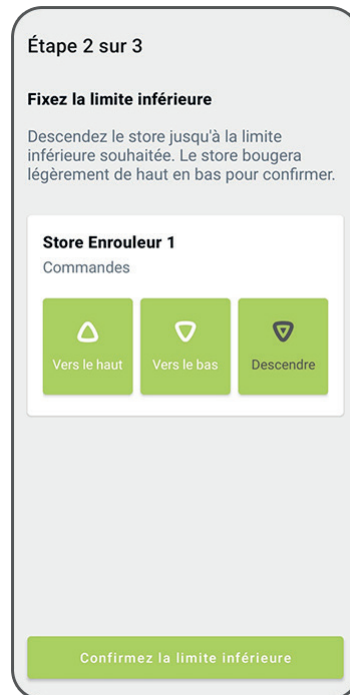

Définissez la limite basse. Des appuis répétés peuvent être nécessaires.

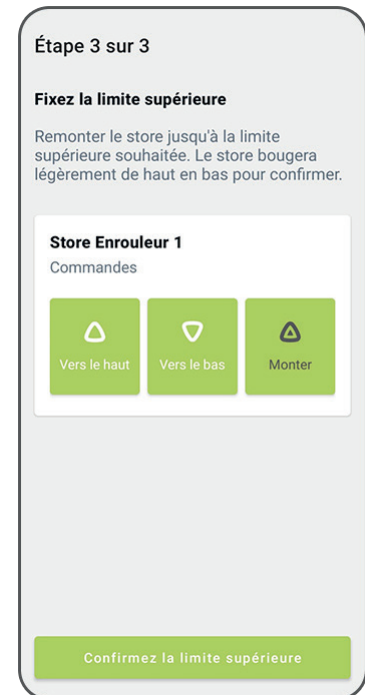

Définissez la limite haute. Des appuis répétés peuvent être nécessaires.

Vous pourrez ensuite ajouter d'autres stores si besoin.

Bon à savoir :

Vous pouvez changer les limites haute et basse de votre store en allant dans « paramètres » puis en cliquant sur « stores ». Cliquez sur « modifier », allez dans les « options avancées » puis cliquez sur « définir les fins de courses ».

5 - Ouverture manuelle des stores

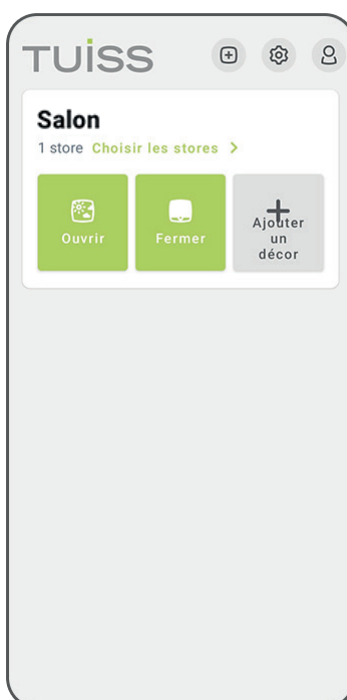

Sur l'écran d'accueil sélectionnez sur une pièce.

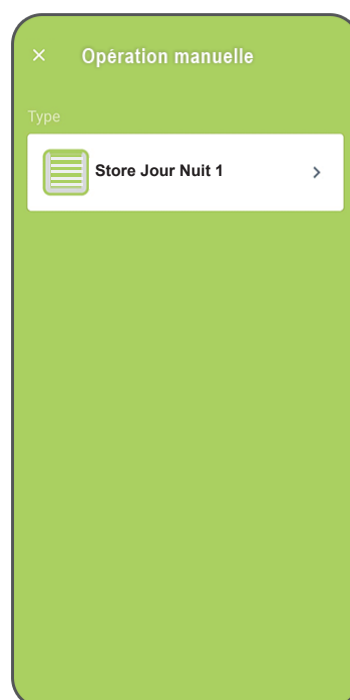

Le store va se connecter. Choisissez le store à paramétrer.

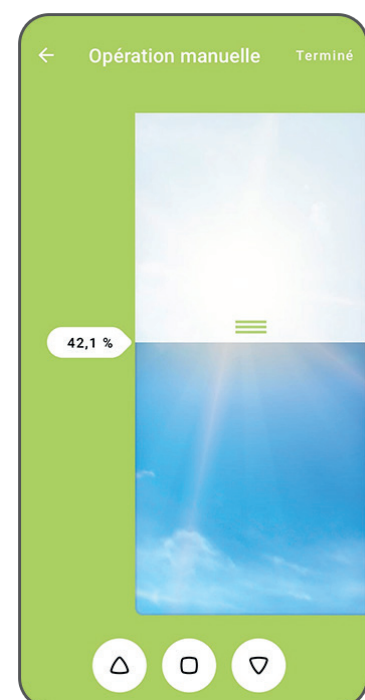

Déterminez les positions du store puis validez en cliquant sur « Terminé »



Notice de pose :

Store enrouleur Jour-Nuit motorisé SmartView (sans fil)

Bon à savoir :

En haut de la page du tableau de bord, une icône de batterie est visible pour indiquer l'état de la batterie. Lorsque vous faites une vérification de la batterie et que le niveau de la batterie est faible, alors cette icône change pour indiquer la nécessité de procéder au rechargement. De plus, au bout de 30 jours sans vérification de la batterie, l'icône change pour attirer l'attention et faire une vérification.

6 - Ouverture automatique des stores

Un décor créé dans l'application est un store ou un groupe de stores dont les positions respectives sont préprogrammées.

Cette étape permet de paramétrer les minuteries d'ouvertures et fermetures de(s) store(s).

Une minuterie active le Décor à une heure programmée, à n'importe quel(s) jour(s) prédéfini(s), même lorsque vous n'êtes pas là (pour simuler une présence par exemple).

Commencez par créer le décor en cliquant sur "ajouter un décor" au sein de la pièce souhaitée

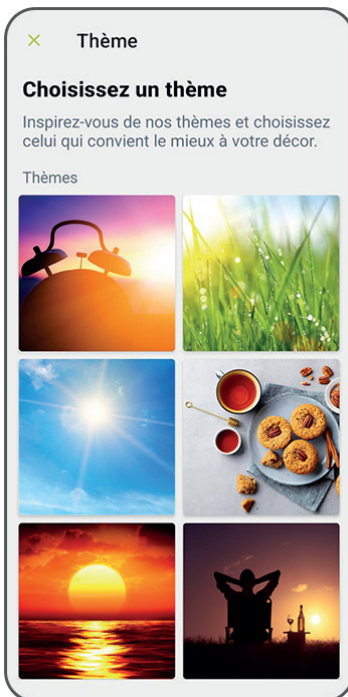

Créez un décor en choisissant un thème

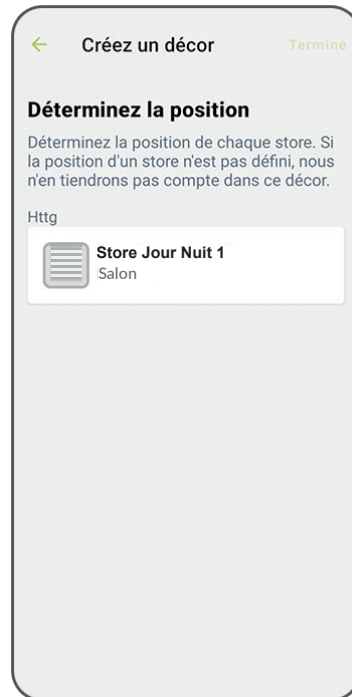

Choisissez le(s) store(s)

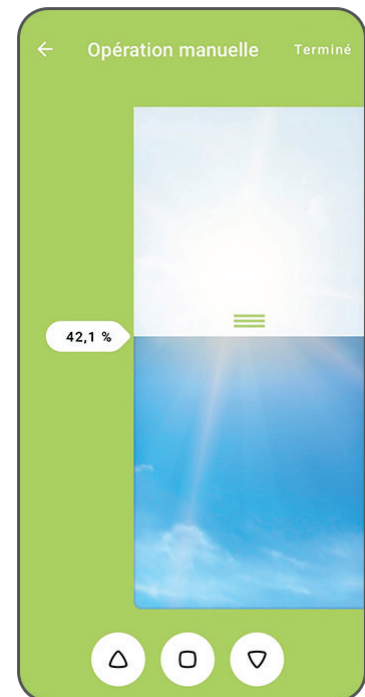

Déterminez sa/leur position



Notice de pose :

Store enrouleur Jour-Nuit motorisé SmartView (sans fil)

Puis ajoutez une programmation horaire et une récurrence :

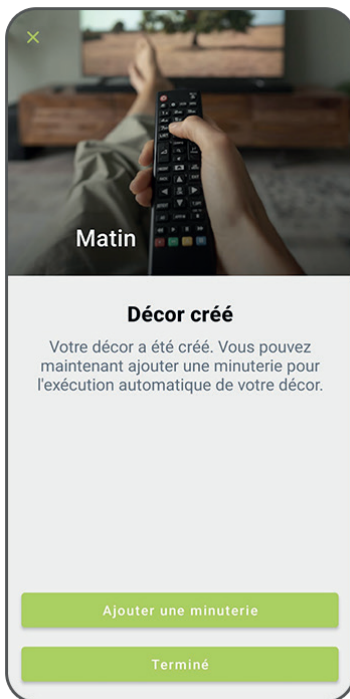

Ajoutez une minuterie (vous pouvez également retrouver cette action dans chaque décor)

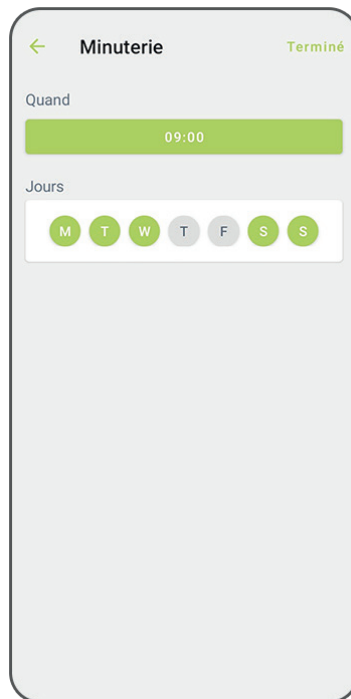

Choisissez quand vous souhaitez que le store change de position et appuyez sur « Terminé »

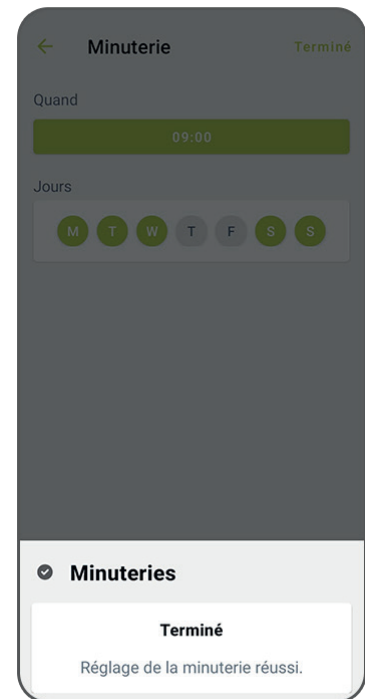

Le décor est programmé

Remarque : Une seule position préprogrammée peut être définie pour chaque Décor. Si l'on souhaite automatiser un store SmartView individuel à différents moments de la journée, il faudra créer des Décor et des minuterie supplémentaires.

Exemple : un Décor avec une position pour le lever du soleil et un Décor avec une position pour le coucher du soleil.

7 - Ajout d'une télécommande dans l'application (centralisation de la maison en cas de problème de smartphone)

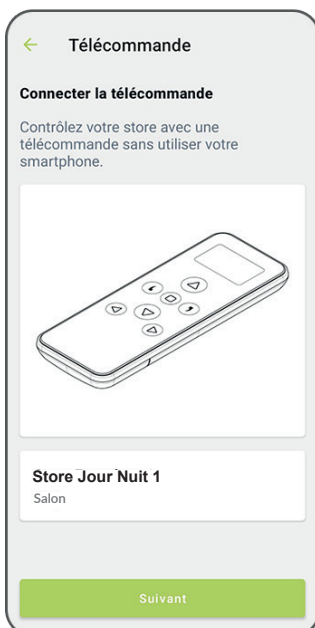

Allez dans « Paramètres des stores » pour ajouter une télécommande puis sélectionnez le store



Sélectionnez le canal

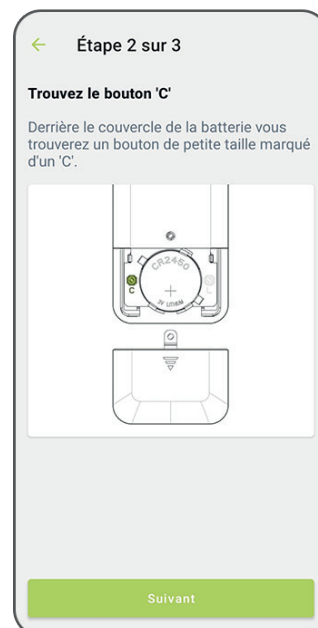

Appuyez sur le bouton « C » (situé sous le cache de la télécommande)



Faire l'appairage



Notice de pose :

Store enrouleur Jour-Nuit motorisé SmartView (sans fil)

Paramétrage du store via télécommande

Programmez le canal du store

1 - Sélectionnez le canal choisi à l'aide des boutons



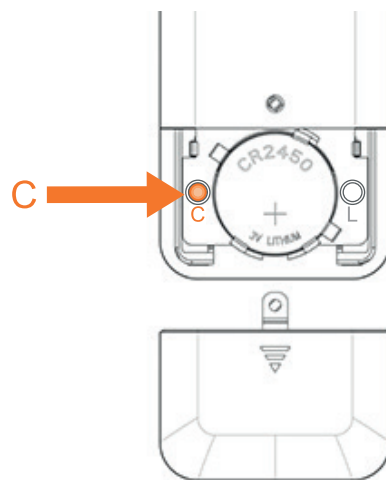
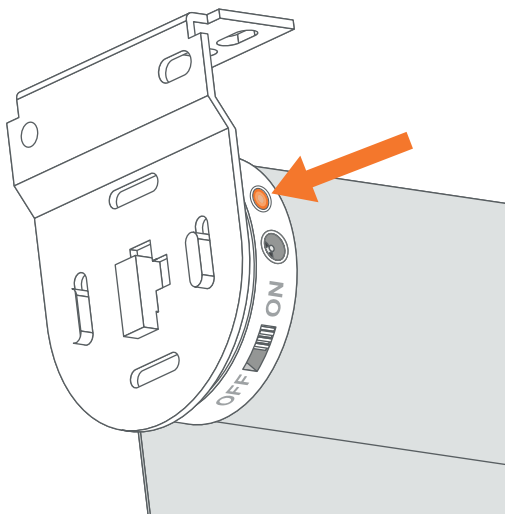

2 - Appuyez sur le bouton du moteur jusqu'à ce que le store fasse un mouvement

3 - Appuyez sur le bouton « C » au dos de la télécommande jusqu'à ce que le store fasse de nouveau un mouvement.



Testez et inversez le sens d'ouverture (si besoin)

Appuyez sur le bouton  du store, si celui-ci descend alors le sens de rotation du moteur est correctement réglé. Si ce n'est pas le cas, procédez comme ceci :

Appuyez simultanément sur les boutons  et « L » à l'arrière de la télécommande jusqu'à ce que le store fasse un mouvement.

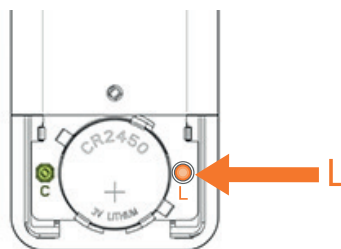

Programmez les limites d'ouverture et de fermeture du store

1 - Appuyez sur le bouton « L » au dos de la télécommande jusqu'à ce que le store fasse un mouvement.

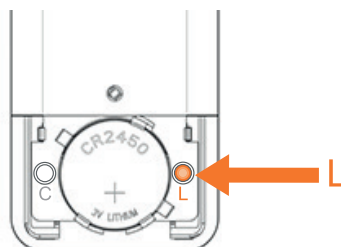





Notice de pose :

Store enrouleur Jour-Nuit motorisé SmartView (sans fil)

2 - Pour programmer la limite d'ouverture, appuyez sur le bouton 

Lorsque vous approchez de la limite d'ouverture désirée, appuyez sur le bouton 

Vous pouvez alors ajuster la hauteur plus précisément en appuyant sur les boutons  

Lorsque la position d'ouverture vous convient, appuyez sur le bouton « C » au dos de la télécommande.

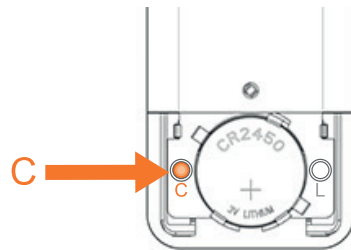

3 - Pour programmer la limite de fermeture, appuyez sur le bouton 

Lorsque vous approchez de la limite de fermeture désirée, appuyez sur le bouton 

Vous pouvez alors ajuster la hauteur plus précisément en appuyant sur les boutons  

Lorsque la position de fermeture vous convient, appuyez sur le bouton « C » au dos de la télécommande.

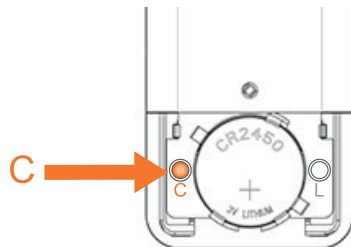

Supprimer la télécommande de la mémoire moteur

Pour dissocier la télécommande du moteur, appuyez sur le bouton  et sur « L » au dos de la télécommande, le store va réagir en faisant un mouvement. Appuyez ensuite 3 fois sur « C » au dos de la télécommande pour finir de dissocier la télécommande du moteur.

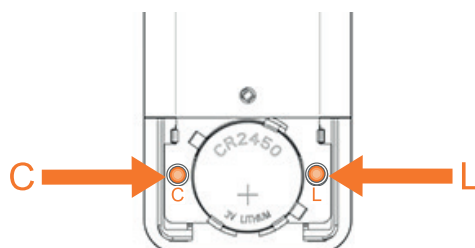



Notice de pose :

Store enrouleur Jour-Nuit motorisé SmartView (sans fil)

Chargeur

Chaque store motorisé sans fil est livré avec un chargeur Tuiss SmartView. Le câble mesure 4 mètres de long. Le chargeur Tuiss SmartView est spécialement conçu pour charger la batterie Li-ion dans des conditions optimales, veillez à ne pas utiliser d'autre chargeur. Le temps maximum de chargement est d'environ 4 heures. La batterie du moteur est prévue pour être rechargée 500 fois. Un chargement couvre environ 3 mois d'utilisation pour une utilisation quotidienne.

- Longueur : 4 m
- Charge complète : +/-4h
- Indicateurs LED :
 - Rouge = en charge
 - Vert = charge pleine (ou déconnecté)
- Marque : Tuiss Smartview

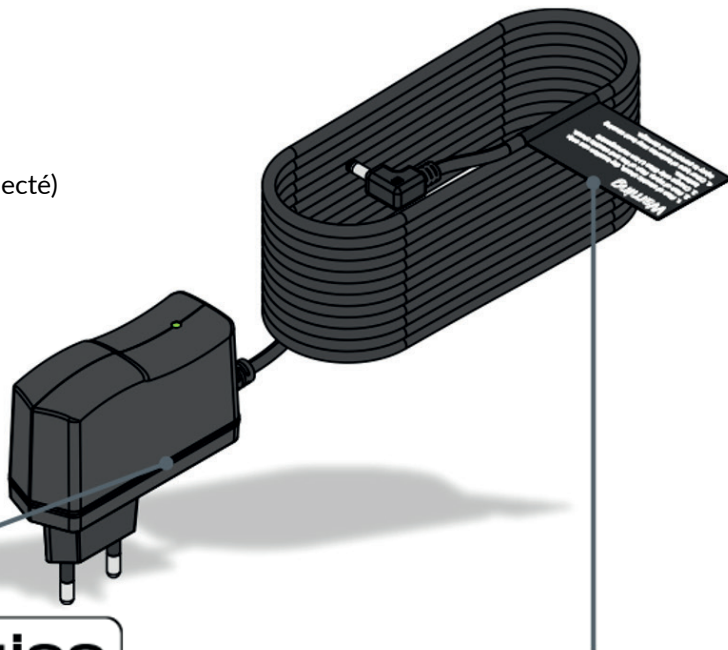

Warning

1. Risk of electric shock, dry location use only
2. Risk of injury. Risk of fire and electric shock.
3. Charge only Tuiss® Li-ion rechargeable batteries.
4. Other type of batteries may bust causing injury to persons and damage.

TUISS
SMARTVIEW
charger

1. Risque d'électrocution, utiliser dans un endroit sec uniquement.
2. Risque de blessure. Risque de feu et d'électrocution.
3. N'utiliser que pour la recharge de batteries Tuiss® Li-ion.
4. Les autres types de batteries pourraient exploser, provoquant des blessures physiques et des dommages matériels.



FR
Pensez à
donner ou recycler.



Association

ou



Magasin

ou



Déchèterie

<https://quefairedemesdechets.fr>